

Denne vejledning beskriver montagen af produkter i serierne HS 30 og HS 60 (BS30 - BS60)
Karme fyldes med mineraluld

OBS

Produkterne må kun monteres af kvalificeret og instrueret personale.

I forbindelse med eftermontering, udskiftning og reparation må der kun benyttes godkendte dele!

Den gældende godkendelse af døren kan ses på internettet på siden www.hoermann.dk

Overfladetype

Dørblad og karm er forsynet med en grundlakering med miljøvenlig EPOXY-lak.

Lakering af overfladen:

1. Slib overfladen.
2. Rens den slebne overflade grundigt.
3. Påfør en afsluttende behandling direkte med 2K-PUR dæklak eller 2K-EPOXI-hæftgrund og mal overfladen med gængse kunstharpiks-lakker.

OBS:

Hvis produktet skal bruges udendørs, er det absolut nødvendigt at du følger denne lakeringsanbefaling.

HÖRMANN

Hörmann Danmark AS
Normansvej 6
DK - 8920 Randers NV
+45 86 43 72 22



maj - 2011

HØJDE JUSTERBAR HÆNGSEL

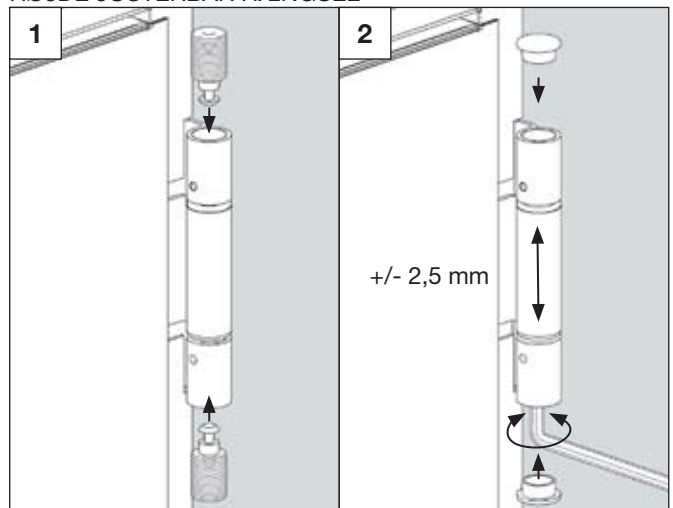

FJEDER HÆNGSEL

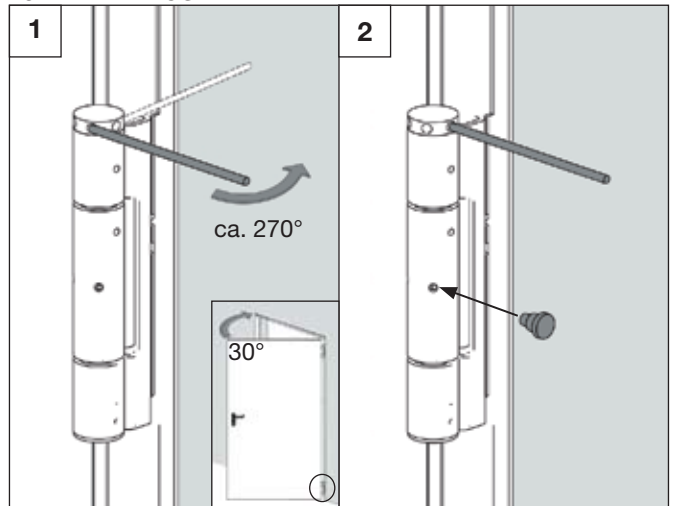

Eksemplet her er fra en højrehængt dør